

# CL3800

## Dual Rail USB HDMI DVI VGA Full HD LCD Console Quick Start Guide



© Copyright 2024 ATEN® International Co. Ltd.  
ATEN and the ATEN logo are registered trademarks of ATEN International Co., Ltd.  
All rights reserved. All other trademarks are the property of their respective owners.

Part No. PAPE-1223-L13G Released: 10/2024



## A Hardware Overview

### Front View

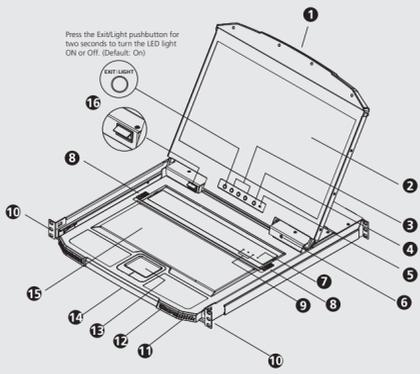

### Rear View

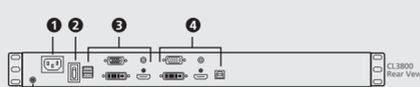

## B Installation

### Standard Rack Mount

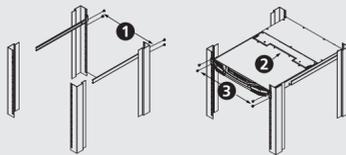

### Connecting the Device

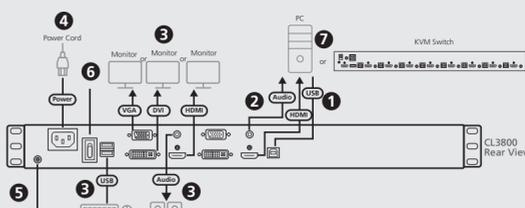

## C Operation

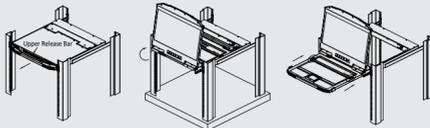

### Package Contents

- 1 CL3800 LCD KVM Console with Standard Rack Mount Kit
- 1 USB HDMI KVM cable
- 1 firmware upgrade cable
- 1 power cord
- 1 extension kit
- 1 user instructions

### Support and Documentation Notice

All information, documentation, firmware, software utilities, and specifications contained in this package are subject to change without prior notification by the manufacturer.

To reduce the environmental impact of our products, ATEN documentation and software can be found online at <http://www.aten.com/download/>

### Technical Support

[www.aten.com/support](http://www.aten.com/support)

### Scan for more information



The terms HDMI, HDMI High-Definition Multimedia Interface, and the HDMI Logo are trademarks or registered trademarks of HDMI Licensing Administrator, Inc.

## A Hardware Overview

### Front View

- 1 upper handle with release bar
- 2 LCD module
- 3 LCD controls
- 4 LCD on / off button
- 5 firmware upgrade switch
- 6 firmware upgrade port
- 7 reset button
- 8 keyboard module release
- 9 lock LEDs
- 10 rack mounting tabs
- 11 power LED
- 12 USB port
- 13 touch pad
- 14 bottom handle
- 15 keyboard module
- 16 LED illumination light

### Rear View

- 1 power socket
- 2 power switch
- 3 external console section
- 4 KVM port section to CPU
- 5 grounding terminal

## B Installation

### Standard Rack Mount

- 1 Attach the left and right mounting brackets to the back of the rack, installing four screws in the tabs to secure them in place.
- 2 Two people insert the CL3800, by sliding its left and right side bars into the mounting brackets.
- 3 While one person hold the weight of the CL3800, have a second person install four screws in the front tabs to secure the module to the front of the rack.

### Note:

1. Allow at least 5.1 cm on each side for proper ventilation, and at least 12.7 cm at the back for the power cord and cable clearance.
2. Download the user manual from our website for detailed instructions on Optional Rack Mounting (2 L Brackets provided in the Package Contents are used): [www.aten.com](http://www.aten.com)

### (Optional) Front-L Bracket Mount

To have a comfortable and safe posture, install the Front-L brackets which provide an extension at the front of the rack to help the unit slide further out and thus allowing you to tilt the LCD screen more. For more information on how to mount the Front-L brackets, please refer to the Front-L Bracket / Extension Kit Installation Guide.

## Connecting the Device

- 1 Attach your KVM cable to your CPU section of the CL3800.
- 2 Attach the other end of your KVM cable to a computer or KVM switch.
- 3 If you are installing an external console, plug your keyboard, monitor, mouse and speakers (microphone not supported) into their respective ports on the Console Section of the CL3800.
- 4 Note: Only one video signal (HDMI, DVI-D, or VGA) can be displayed at a time.
- 5 Attach the CL3800's power cord and plug into a power source.
- 6 Use the grounding wire to connect the CL3800's grounding terminal to a suitable grounded object.
- 7 Turn on the Power Switch of the CL3800.
- 8 Power on the computer or KVM switch.

## C Operation

### Opening/Closing the Console

- 1 Use the Upper Release Bar Handle to pull the LCD Module straight out.
- 2 Pulling, slide the LCD Module out until it clicks in place.
- 3 Raise the LCD Module all the way back to expose the LCD screen.
- 4 Use the Bottom Handle to pull the Keyboard Module straight out until it clicks in place.
- 5 To independently retract the keyboard into the rack, slide both Keyboard Module Releases and push the Keyboard Module all the way in.
- 6 Slide the keyboard in until it's completely inserted into the rack.
- 7 To close the LCD screen, lower the LCD Module until it lies flat and slide it back in.

### Hotkeys

All hotkey operations begin by invoking Hotkey mode. For more information on the unit's operation, please refer to the user manual.

## A Présentation du matériel

### Vue de devant

- 1 Poignée supérieure avec barre de déblocage
- 2 Module LCD
- 3 Commandes LCD
- 4 Bouton Marche / Arrêt LCD
- 5 Commutateur de mise à niveau du microprogramme
- 6 Port de mise à niveau du microprogramme
- 7 Bouton de réinitialisation
- 8 Versions du module clavier
- 9 Verrouiller les LED
- 10 Onglets de montage en rack
- 11 LED d'alimentation
- 12 Port USB
- 13 Pavé tactile
- 14 Poignée inférieure
- 15 Module de clavier
- 16 Lumière d'illumination de LED

### Vue de derrière

- 1 Prise d'alimentation
- 2 Bouton d'alimentation
- 3 Section de console externe
- 4 Section de port KVM sur le CPU
- 5 Borne de terre

## B Installation

### Montage en bâti standard

- 1 Fixez les supports de montage gauche et droit à l'arrière du bâti, en plaçant quatre vis dans les languettes pour les maintenir en place.
- 2 Deux personnes insèrent le CL3800 en faisant glisser ses barres latérales gauche et droit dans les supports de montage.
- 3 Pendant qu'une personne supporte le poids du CL3800, l'autre place quatre vis dans les languettes avant pour fixer le module à l'avant du bâti.

### Remarque :

1. Laissez au moins 5,1 cm de chaque côté pour permettre une ventilation adéquate et au moins 12,7 cm à l'arrière pour le cordon d'alimentation et les câbles.
2. Téléchargez le manuel de l'utilisateur depuis notre site Web pour des instructions détaillées sur le Montage en rack facultatif (2 supports L fournies dans le contenu de l'emballage sont utilisées) : [www.aten.com](http://www.aten.com)

### (Facultatif) Support de montage avant en L

Pour assurer une posture à la fois confortable et sûre, installez les support avant en L qui permettent d'avancer le bâti pour glisser l'unité davantage vers l'extérieur et ainsi vous permettre d'incliner davantage l'écran LCD. Pour plus d'informations sur le montage des supports avant en L, consultez le guide d'installation du kit d'extension/support avant en L.

## Branchement de l'appareil

- 1 Connectez votre câble KVM à la section CPU du CL3800.
- 2 Branchez l'autre extrémité de votre câble KVM (clavier-écran-souris) à un ordinateur ou à un commutateur KVM.
- 3 Si vous installez une console externe, branchez le clavier, le moniteur, la souris et les haut-parleurs (microphone non pris en charge) dans leurs ports respectifs sur la section Console du CL3800.
- 4 Remarque : Un seul signal vidéo (HDMI, DVI-D ou VGA) peut être affiché à la fois.
- 5 Connectez le cordon d'alimentation du CL3800 et branchez-le à une source d'alimentation.
- 6 Utilisez le fil de mise à la terre pour raccorder la borne de mise à la terre du CL3800 à un objet relié à une terre appropriée.
- 7 Mettez l'interrupteur d'alimentation du CL3800 sur marche.
- 8 Allumez l'ordinateur.

## C Fonctionnement

### Ouverture/fermeture de la console

- 1 Utilisez la poignée de la barre de déblocage supérieure pour tirer le module LCD directement vers l'extérieur.
- 2 En tirant, faites glisser le module LCD vers l'extérieur jusqu'à ce qu'il s'enclenche.
- 3 Soulevez complètement le module LCD pour exposer l'écran LCD.
- 4 À l'aide de la poignée inférieure, tirez le module du clavier vers l'extérieur jusqu'à ce qu'il met en place.
- 5 Pour rétracter séparément le clavier dans le rack, faites glisser les deux touches de déblocage du module de clavier et poussez le module de clavier à fond.
- 6 Faites glisser le clavier jusqu'à ce qu'il soit complètement inséré dans le rack.
- 7 Pour fermer l'écran LCD, abaissez le module LCD pour le mettre à plat et faire-le glisser vers l'intérieur.

### Touches de raccourci

Pour utiliser les raccourcis clavier, le mode Raccourcis clavier doit être actif. Pour plus d'informations sur le fonctionnement de l'unité, veuillez vous reporter au manuel de l'utilisateur.

## A Hardware Übersicht

### Ansicht von vorne

- 1 Oberer Handgriff mit Entriegelungsleiste
- 2 LCD-Modul
- 3 LCD-Bedienelemente
- 4 LCD Ein-/Aus-Taste
- 5 Schalter für Firmware-Aktualisierung
- 6 Port für Firmware-Aktualisierung
- 7 Rücksetztaste
- 8 Tastaturmodul-Freigaben
- 9 LEDs sperren
- 10 Rack-/Montage Laschen
- 11 Betriebsanzeige-LED
- 12 USB-Port
- 13 Touchpad
- 14 Unterer Handgriff
- 15 Tastaturmodul
- 16 LED-Lampe

### Ansicht von hinten

- 1 Netzeingangsbuchse
- 2 Ein-/Ausschalter
- 3 Externer Konsolenabschnitt
- 4 KVM Port Abschnitt zu CPU
- 5 Erdungsklemme

## B Installation

### Standard-Rackmontage

- 1 Führen Sie die vier Schrauben durch die Bohrungen der Montagehalter und schrauben Sie dann den linken und rechten Montagehalter mit Hilfe der vier Schrauben an den hinteren Rackstangen fest.
- 2 Schieben Sie dann zusammen mit einer zweiten Person den CL3800 ins Rack hinein, indem Sie dessen linke und rechte Führungsleiste in die Montagehalter schieben.
- 3 Anschließend hält eine Person den CL3800, während die andere Person das Modul mit den vier Schrauben über die Bohrungen auf der Vorderseite an den vorderen Rackstangen fixiert.

### Hinweis:

1. Lassen Sie auf jeder Seite mindestens 5,1 cm für eine gute Belüftung und auf der Rückseite mindestens 12,7 cm für das Netzkabel und den Kabelabstand.
2. Laden Sie das Benutzerhandbuch von unserer Webseite herunter, um detaillierte Anweisungen zur optionalen Rackmontage zu erhalten (es werden 2 L-Halterungen verwendet, die im Lieferumfang enthalten sind): [www.aten.com](http://www.aten.com)

### (Optional) Front-L-Halterungsmontage

Um eine bequeme und sichere Körperhaltung einzunehmen, montieren Sie die vordere L-Halterung, die eine Verlängerung an der Vorderseite des Gestells bietet, sodass das Gerät weiter nach außen gleiten kann und Sie den LCD-Bildschirm somit weiter neigen können.

Weitere Einzelheiten zur Montage der Halterungen finden Sie in der Installationsanleitung für die Front-L-Halterung/den Erweiterungssatz.

## Anschließen des Geräts

- 1 Verbinden Sie Ihr KVM-Kabel mit dem CPU-Bereich des CL3800.
- 2 Schließen Sie das andere Ende Ihres KVM-Kabels an einen Computer oder KVM-Switch an.
- 3 Wenn Sie eine externe Konsole installieren, schließen Sie Tastatur, Monitor, Maus und Lautsprecher (Mikrofon nicht unterstützt) an die entsprechenden Ports im Konsolenbereich des CL3800 an.
- 4 Hinweis: Es kann immer nur ein Videosignal (HDMI, DVI-D oder VGA) gleichzeitig angezeigt werden.
- 5 Schließen Sie das Netzkabel des CL3800 an und schließen Sie es an eine Stromquelle an.
- 6 Verbinden Sie die Erdungsklemme des CL3800 über ein Erdungskabel mit einem geeigneten geerdeten Objekt.
- 7 Schalten Sie den Netzschalter des CL3800 ein.
- 8 Schalten Sie den Computer ein.

## C Bedienung

### Öffnen/Schließen der Konsole

- 1 Ziehen Sie das LCD-Modul mit dem oberen Entriegelungsgriff gerade heraus.
- 2 Ziehen Sie das LCD-Modul heraus, bis es einrastet.
- 3 Heben Sie das LCD-Modul bis zum Anschlag an, um den LCD-Bildschirm freizulegen.
- 4 Ziehen Sie das Tastaturmodul mit dem unteren Griff gerade heraus, bis es hörbar einrastet.
- 5 Um die Tastatur unabhängig voneinander in das Rack einzuziehen, schieben Sie die beiden Tastaturmodul-Auslöser und schieben Sie das Tastaturmodul ganz hinein.
- 6 Schieben Sie die Tastatur ein, bis sie vollständig in das Rack eingesetzt ist.
- 7 Um den LCD-Bildschirm zu schließen, senken Sie das LCD-Modul, bis es flach liegt, und schieben Sie es wieder ein.

### Direktasten

Für die Bedienung über Hotkey-Tasten müssen Sie zunächst den Hotkey-Modus aktivieren. Weitere Informationen zur Bedienung des Geräts finden Sie im Benutzerhandbuch.

## A Revisión del hardware

### Vista frontal

- 1 Asa superior con barra de liberación
- 2 Módulo LCD
- 3 Controles LCD
- 4 Botón de encendido/apagado de LCD
- 5 Interruptor de actualización de firmware
- 6 Puerto de actualización de firmware
- 7 Botón de reinicio
- 8 Versiones del módulo de teclado
- 9 LEDs de bloqueo
- 10 Pestañas de montaje en bastidor
- 11 LED de alimentación
- 12 Puerto USB
- 13 Panel táctil
- 14 Asa inferior
- 15 Módulo de teclado
- 16 Luz de iluminación LED

### Vista posterior

- 1 Entrada de alimentación
- 2 Interruptor de alimentación
- 3 Sección de consola externa
- 4 Sección del puerto KVM a CPU
- 5 Terminal de toma de tierra

## B Instalación

### Soporte para estantería estándar

- 1 Fije los soportes de montaje izquierdo y derecho a la parte posterior del bastidor, colocando cuatro tornillos en las pestañas para asegurarlos en su lugar.
- 2 Dos personas deben insertar el CL3800 deslizando sus barras laterales izquierda y derecha en los soportes de montaje.
- 3 Mientras una persona aguenta el peso del CL3800, una segunda persona instala cuatro tornillos en las pestañas frontales para asegurar el módulo en la parte frontal del bastidor.

### Nota:

1. Deje al menos 5,1 cm a cada lado para una ventilación adecuada y al menos 12,7 cm en la parte posterior para el cordón de alimentación y la separación del cable.
2. Descargue el manual del usuario de nuestro sitio web para obtener instrucciones detalladas sobre el Montaje en rack opcional (se utilizan los dos soportes L incluidos en el contenido del paquete): [www.aten.com](http://www.aten.com)

### (Opcional) Montaje de soporte en L delantero

Para disfrutar de una postura cómoda y segura, instale los soportes en L delanteros que proporcionan una extensión en la parte delantera del bastidor, para hacer que la unidad se pueda deslizar hacia fuera un poco más, permitiéndole inclinar la pantalla LCD aún más.

Para obtener más información sobre cómo montar los soportes en L frontales, consulte la Guía de instalación del kit de extensión/soportes en L frontales.

## Conexión del dispositivo

- 1 Conecte el cable KVM a la sección CPU del CL3800.
- 2 Conecte el otro extremo del cable KVM a un ordenador o a un conmutador KVM.
- 3 Si se está instalando una consola externa, conecte el teclado, monitor, ratón y altavoces (microfono no soportado) en sus puertos respectivos en la Sección de Consola del CL3800.
- 4 Nota: Solo se puede mostrar una señal de video (HDMI, DVI-D o VGA) a la vez.
- 5 Conecte el cable de alimentación del CL3800 y enchúfelo en una toma de corriente.
- 6 Utilice el cable de conexión a tierra para conectar el terminal de conexión a tierra del CL3800 a un objeto conectado a tierra adecuadamente.
- 7 Encienda el interruptor de alimentación del CL3800.
- 8 Encienda el ordenador.

## C Funcionamiento

### Abrir/cerrar la consola

- 1 Utilice el asa de la barra de liberación superior para sacar el módulo LCD directamente.
- 2 Tirando, deslice el módulo LCD hacia afuera hasta que haga clic en su lugar.
- 3 Levante el Módulo LCD completamente hacia atrás para exponer la pantalla LCD.
- 4 Use la asa inferior para tirar del módulo de teclado hacia fuera hasta que encaje en posición.
- 5 Para retraer el teclado de forma independiente en el bastidor, deslice los dos botones de liberación del módulo del teclado y empuje el módulo del teclado hasta el fondo.
- 6 Deslice el teclado hasta que esté completamente insertado en el bastidor.
- 7 Para cerrar la pantalla LCD, baje el módulo LCD hasta que quede plano y vuelva a deslizarlo hacia adentro.

### Teclas de acceso directo

Todas las operaciones relacionadas con teclas de acceso directo requieren que primero cambie al modo de teclas de acceso directo. Para obtener más información sobre el funcionamiento de la unidad, consulte el manual del usuario.

## A Revisione Hardware

### Vista anteriore

- 1 Maniglia superiore con barra di rilascio
- 2 Modulo LCD
- 3 Controlli LCD
- 4 Pulsante LCD On / Off
- 5 Interruttore aggiornamento firmware
- 6 Porta aggiornamento firmware
- 7 Pulsante reset
- 8 Rilasci modulo tastiera
- 9 Blocco LED
- 10 Linguetta montaggio rack
- 11 LED alimentazione
- 12 Porta USB
- 13 Touchpad
- 14 Maniglia inferiore
- 15 Modulo tastiera
- 16 Luce illuminazione a LED

### Vista posteriore

- 1 Presa per l'alimentazione
- 2 Interruttore di alimentazione
- 3 Sezione consolle esterna
- 4 Sezione porta KVM - CPU
- 5 Terminale di massa

## B Installazione

### Montaggio standard su rack

- 1 Sistemare le staffe sinistra e destra di montaggio sul retro del rack e applicare 4 viti nelle alette per fissare le staffe in posizione.
- 2 Quindi due persone devono inserire l'unità CL3800, facendo scorrere le sue barre laterali sinistra e destra nelle corrispondenti staffe di montaggio.
- 3 Poi, mentre una persona sostiene l'unità CL3800 per non farla cadere, l'altra deve applicare quattro viti nelle alette anteriori per fissare il modulo alla parte anteriore del rack.

### Nota:

1. Lasciare almeno 5,1 cm su ciascun lato per una corretta ventilazione e almeno 12,7 cm sul retro per il cavo di alimentazione e la distanza libera del cavo.
2. Scaricare il manuale utente dal nostro sito web per le istruzioni dettagliate sul montaggio rack opzionale (sono utilizzate staffe 2 L fornite nella confezione): [www.aten.com](http://www.aten.com)

### (Opzionale) Montaggio della staffa anteriore a L

Per avere una postura comoda e corretta, installare le staffe anteriori a L che consentono di estendere la parte anteriore del rack consentendo all'unità di scivolare ulteriormente e consentendo di inclinare maggiormente lo schermo LCD. Per ulteriori informazioni su come montare le staffe anteriori a L, consultare la Guida all'installazione di Kit di estensione/Staffe anteriori a L.

## Collegamento del dispositivo

- 1 Collegare il cavo KVM alla sezione CPU della CL3800.
- 2 Collegare l'altra estremità del cavo KVM a un computer o uno switch KVM.
- 3 Se si sta installando una consolle esterna, inserire la tastiera, il monitor, il mouse gli altoparlanti (il microfono non è supportato) nelle rispettive porte nella sezione consola della CL3800.
- 4 Nota: È possibile visualizzare solo un segnale video (HDMI, DVI-D, o VGA) alla volta.
- 5 Collegare il cavo di alimentazione della CL3800 e inserire la spina in una presa di alimentazione.
- 6 Utilizzare il cavo di messa a terra per collegare il terminale di messa a terra dello CL3800 ad un appropriato elemento di messa a terra.
- 7 Accendere l'interruttore di accensione della CL3800.
- 8 Accendere il computer.

## C Funzionamento

### Apertura/chiusura della Console

- 1 Utilizzare la maniglia superiore della barra di rilascio per tirare il modulo LCD verso l'esterno.
- 2 Estrarre il modulo LCD e farlo scorrere verso l'esterno fino a quando non scatta in posizione.
- 3 Sollevare il modulo LCD fino in fondo per esporre lo schermo LCD.
- 4 Utilizzare l'impugnatura inferiore per estrarre il modulo tastiera finché non scatta in posizione.
- 5 Per ritrarre la tastiera in modo indipendente nel rack, far scorrere entrambi i rilasci del modulo tastiera e spingere il modulo tastiera fino in fondo.
- 6 Far scorrere la tastiera fino a quando non è completamente inserita nel rack.
- 7 Per chiudere lo schermo LCD, abbassare il modulo LCD fino a quando non si trova in posizione piatta e farlo scorrere indietro e rientrare.

### Tasti di scelta rapida

Tutte le operazioni con i tasti di scelta rapida iniziano con la selezione della modalità Tasti di scelta rapida. Per ulteriori informazioni sul funzionamento dell'unità, vedere il manuale dell'utente.

## Эксплуатация

### Открытие/закрытие консоли

- 1 Вытяните модуль ЖКД, потянув за верхнюю ручку с фиксатором.
- 2 Вытяните модуль ЖКД до щелчка фиксации.
- 3 Полностью поднимите и откиньте модуль ЖКД назад для открытия ЖКД-экрана.
- 4 Выдвиньте модуль клавиатуры за нижнюю ручку до щелчка.
- 5 Для независимого убирания модуля клавиатуры в стойку, сдвиньте оба фиксатора модуля клавиатуры и вдвиньте модуль клавиатуры в стойку.
- 6 Вдвиньте клавиатуру в стойку полностью.
- 7 Для закрытия ЖКД-экрана опустите модуль ЖКД в горизонтальное положение и вдвиньте его обратно.

### Горячие клавиши

Все операции с использованием сочетания клавиш начинаются с вызова режима сочетания клавиш. Дополнительные сведения об эксплуатации блока приведены в руководстве пользователя.

## A Обзор оборудования

### Вид спереди

- 1 Верхний держатель с выпусковой пластиной
- 2 ЖК-модуль
- 3 ЖК-элементы управления
- 4 ЖК-кнопка вкл/выкл
- 5 Переключатель обновления прошивки
- 6 Порт обновления прошивки
- 7 Кнопка сброса
- 8 Выводы модуля клавиатуры
- 9 Блокировка светодиодных индикаторов
- 10 Монтажные уши блока
- 11 Индикатор питания
- 12 Порт USB
- 13 Тактад
- 14 Нижний держатель
- 15 Модуль клавиатуры
- 16 Светодиодный индикатор

|                                                                               |                                                          |                           |
|-------------------------------------------------------------------------------|----------------------------------------------------------|---------------------------|
| <span>Дворейкова USB HDMI DVI VGA Full HD консоль з РК-дисплеєм CL3800</span> |                                                          | <span>www.aten.com</span> |
| <b>А</b> <b>Огляд обладнання</b>                                              |                                                          |                           |
| <b>Вигляд спереду</b>                                                         |                                                          |                           |
| <span>1</span> Верхня рукоятка з фіксатором                                   | <span>9</span> Світлодіоди фіксаторів                    |                           |
| <span>2</span> Модуль РК-дисплея                                              | <span>10</span> Петлі підвішування на стійку             |                           |
| <span>3</span> Засоби керування РК-дисплеєм                                   | <span>11</span> Світлодіод живлення                      |                           |
| <span>4</span> Кнопка увімкнення / вимкнення РК-дисплея                       | <span>12</span> Порт USB                                 |                           |
| <span>5</span> Перемикач оновлення вбудованого програмного забезпечення       | <span>13</span> Сенсорна панель програмного забезпечення |                           |
| <span>6</span> Порт оновлення вбудованого програмного забезпечення            | <span>14</span> Нижня рукоятка                           |                           |
| <span>7</span> Кнопка скидання                                                | <span>15</span> Модуль клавіатури                        |                           |
| <span>8</span> Фіксатори модуля клавіатури                                    | <span>16</span> Індикатор світлодіодного підсвічування   |                           |
| <b>Вигляд ззаду</b>                                                           |                                                          |                           |
| <span>1</span> Гніздо живлення                                                |                                                          |                           |
| <span>2</span> Перемикач живлення                                             |                                                          |                           |
| <span>3</span> Секція зовнішньої консолі                                      |                                                          |                           |
| <span>4</span> Секція портів KVM до ЦП                                        |                                                          |                           |
| <span>5</span> Розетка заземлення                                             |                                                          |                           |

|                                                                          |  |                           |
|--------------------------------------------------------------------------|--|---------------------------|
| <span>Consola LCD Full HD USB HDMI DVI VGA de carril duplo CL3800</span> |  | <span>www.aten.com</span> |
|--------------------------------------------------------------------------|--|---------------------------|

## A Revisão do Hardware

### Vista frontal

- Manipulo superior com barra de liberação
- Módulo LCD
- Controles LCD
- Botão Ligar/Desligar KVM
- Interruptor de Atualização de Firmware
- Porta de Atualização de Firmware
- Botão de reposição
- Botões do módulo do teclado

### Vista posterior

- Tomada de energia
- Interruptor de energia
- Seção da consola externa
- Seção da porta KVM para CPU
- Terminal de ligação à terra

|                                                                  |  |                           |
|------------------------------------------------------------------|--|---------------------------|
| <span>CL3800 Çift Ray USB HDMI DVI VGA Tam HD LCD Konsolu</span> |  | <span>www.aten.com</span> |
|------------------------------------------------------------------|--|---------------------------|

## A Donanım İncelemesi

### Önden Görünüm

- Birakma Çubuğu Bulunan Üst Tutamak
- LCD Modülü
- LCD Kontrolleri
- LCD Açma / Kapatma Düğmesi
- Bellenim Yükseltme Anahtarı
- Bellenim Yükseltme Bağlantı Noktası
- Sıfırlama düğmesi
- Klavye Modülü Çıkarma Düğmeleri

### Arkadan Görünüm

- Güç Soketi
- Güç Anahtar
- Harcı Konsol Bölümü
- CPU için KVM Bağlantı Noktası Bölümü
- Topraklama Terminali

|                                                                      |  |                           |
|----------------------------------------------------------------------|--|---------------------------|
| <span>Dwuszytnowa konsola LCD USB HDMI DVI VGA Full HD CL3800</span> |  | <span>www.aten.com</span> |
|----------------------------------------------------------------------|--|---------------------------|

## A Przegląd sprzętu

### Widok z przodu

- Uchwyt górny z dźwazkiem zwalniającym
- Modul LCD
- Kontrolki LCD
- Przycisk w/ Wyf. LCD
- Przełącznik aktualizacji oprogramowania sprzętowego
- Port aktualizacji oprogramowania sprzętowego
- Przycisk resetowania
- Zwalnianie modułu klawiatury

### Widok z tyłu

- Gniazdo zasilania
- Przełącznik zasilania
- Zewnętrzna sekcja konsoli
- Sekcja portu KVM dla CPU
- Zacisk uzimiamyjący

|                                                                       |  |                           |
|-----------------------------------------------------------------------|--|---------------------------|
| <span>CL3800 Consolâ LCD Full HD cu douâ șine USB HDMI DVI VGA</span> |  | <span>www.aten.com</span> |
|-----------------------------------------------------------------------|--|---------------------------|

## A Prezentaere generală hardware

### Vedere din față

- Mâner superior cu bară de eliberare
- modul LCD
- Comenzi LCD
- Buton LCD pornit/oprît
- Comutator de actualizare firmware
- Port de actualizare firmware
- Buton de resetare
- Eliberare modul tastatură

### Vedere din spate

- Priză de alimentare
- Comutator de alimentare
- Secțiunea consolâ externă
- Secțiunea portului KVM către CPU
- Bornă de împănântare

|                                                               |  |                           |
|---------------------------------------------------------------|--|---------------------------|
| <span>CL3800 デュアルスライドUSB HDMI DVI VGAフルHD LCDコンソールドロワー</span> |  | <span>www.aten.com</span> |
|---------------------------------------------------------------|--|---------------------------|

## A 製品各部名称

### フロントパネル

- リリースラッチ付上部ハンドル
- LCDモジュール
- LCDコントロール
- LCD On/Offボタン
- ファームウェアアップグレードスイッチ
- ファームウェアアップグレードポート
- リセットボタン
- キーボードモジュールリリースラッチ

- 電源ソケット
- 電源スイッチ
- セカンドコンソールセクション
- KVMポートセクション
- 接地端子

|                                                               |  |                           |
|---------------------------------------------------------------|--|---------------------------|
| <span>CL3800 듀얼 레일 FHD LCD 콘솔 (USB / HDMI / DVI / VGA)</span> |  | <span>www.aten.com</span> |
|---------------------------------------------------------------|--|---------------------------|

## A 하드웨어 리뷰

### 전면

- 상위 손잡이
- LCD 모듈
- LCD 제어
- LCD On / Off 버튼
- 펌웨어 업그레이드 스위치
- 펌웨어 업그레이드 포트
- 리셋 버튼
- 키보드 모듈 해제

### 후면

- 전원 소켓
- 전원 스위치
- 외부 콘솔 섹션
- KVM 포트 섹션
- 접지 터미널

|                                                      |  |                           |
|------------------------------------------------------|--|---------------------------|
| <span>CL3800 双滑轨 USB HDMI DVI VGA 全高清 LCD 控制端</span> |  | <span>www.aten.com</span> |
|------------------------------------------------------|--|---------------------------|

## A 硬件检视

### 前视图

- 上把手 (含释放握把用的按钮)
- LCD模块
- LCD控制开关
- LCD开启 / 关闭按键
- 固件升级开关
- 固件升级端口
- 重置按钮
- 键盘模块弹出按钮

### 后视图

- 电源插座
- 电源开关
- 外接控制端端口
- 电脑端口
- 接地线接线柱

|                                                          |  |                           |
|----------------------------------------------------------|--|---------------------------|
| <span>CL3800 雙滑軌 USB HDMI DVI VGA Full HD LCD 控制端</span> |  | <span>www.aten.com</span> |
|----------------------------------------------------------|--|---------------------------|

## A 硬體檢視

### 前視圖

- 上把手 (含釋放握把用的按鈕)
- LCD模組
- LCD控制開關
- LCD開啟 / 關閉按鍵
- 軟體升級開關
- 軟體升級連接埠
- 重置按鍵
- 鍵盤模組滑出按鈕

### 背視圖

- 電源插座
- 電源開關
- 外接控制端連接埠
- 電腦連接埠
- 接地線連接柱

## B Установлення

### Стандартний монтаж у стійку

- Прикріпіть лівий та правий монтажні кронштейни на задній стороні стійки, встановивши чотири гвинти у петлі, щоб закріпити їх на місці.
- Удахов з помічником вставте CL3800, вставивши ліву та праву пересувні рейки у монтажні кронштейни.
- Колп одна людина утримує вагу CL3800, друга встановлюватиме чотири гвинти у передні петлі, щоб прикріпити модуль до переднього боку стійки.

### Примітка:

- Залиште щонайменше по 5,1 см з кожного боку для належної вентиляції, та щонайменше 12,7 см з заднього боку для шнура живлення та кабелю.
- Завантажте посібник користувача з нашого веб-сайту для отримання докладних інструкцій щодо додаткового кріплення стійки (використовуються кронштейни 2 L, які постачаються в комплекті): www.aten.com

### (Опційно) Передній L-подібний кронштейн

Щоб отримати зручне й безпечне положення, установіть передні L-подібні кронштейни, які забезпечують подожження в передній частині стійки, даючи змогу пристрою висуватися далі і в такий спосіб дозволяючи більше нахилити РК-екран.

|                                                                          |  |                           |
|--------------------------------------------------------------------------|--|---------------------------|
| <span>Consola LCD Full HD USB HDMI DVI VGA de carril duplo CL3800</span> |  | <span>www.aten.com</span> |
|--------------------------------------------------------------------------|--|---------------------------|

## B Instalação

### Montagem em bastidor padrão

- Fixe os suportes de montagem esquerdo e direito na parte traseira do bastidor, instalando os quatro parafusos nas ranhuras para os fixar na posição.
- Dois pessoas inserem o CL3800, fazendo deslizar as suas barras laterais esquerda e direita nos suportes de montagem.
- Enquanto uma pessoa segura o CL3800, a outra pessoa instala os quatro parafusos nas ranhuras frontais para fixar o módulo na parte frontal do bastidor.

### Nota:

- Permita cerca de 5,1 cm em cada lado para ventilação apropriada, e, pelo menos, 12,7cm na parte de trás para o cabo de alimentação.
- Transfira o manual do utilizador do nosso site para instruções detalhadas relativamente à Montagem em Rack Opcional (são usadas 2 Braçadeiras L fornecidas no Conteúdo da Embalagem): www.aten.com

### (Opcional) Suporte de fixação em L frontal

Para ter uma postura confortável e segura, instale os suportes em L frontais que proporcionam uma extensão na parte da frente do bastidor para ajudar a unidade a deslizar

|                                                                  |  |                           |
|------------------------------------------------------------------|--|---------------------------|
| <span>CL3800 Çift Ray USB HDMI DVI VGA Tam HD LCD Konsolu</span> |  | <span>www.aten.com</span> |
|------------------------------------------------------------------|--|---------------------------|

## B Kurulum

### Standart Raf Montajı

- Sol ve sağ montaj braketlerini rafın arkasına takın, dört vidayı trnaklara vidalayarak yerine sabitleyin.
- İki kişi sol ve sağ yan çubuklarını montaj braketlerine kaydırarak CL3800'yi yerleştirir.
- Bir kişi CL3800'nün ağırlığını kaldırıırken ikinci bir kişi dört vidayı ön trnaklara vidalayarak modülü rafın önüne sabitler.

### Not:

- Yeterli havalandırma için yanlarda en az 5,1 cm ve güç kordonu ile kablo açıklığı için arkada en az 12,7 cm boşluk bırakın.
- İsteğe Bağlı Raf Montajı hakkında ayrıntılı talimatlar için web sitemizden kullanımlı kılavuzunu indirin (Paket İçerisinde verilen 2 L Kolları kullanılır): www.aten.com

### (Opsiyonel) Ön-L Desteği Kurulumu

Rahat ve güvenli bir duruş için, rafın ön kısmında uzantı oluşturarak ünitenin daha fazla öne kaydırılmasını ve LCD ekranın daha kolay eğilmesini sağlayan Ön-L desteklerini kurun. Ön-L desteklerinin nasıl monte edileceği hakkında daha fazla bilgi için lütfen Ön-L Desteği / Uzatma Kiti Kurulum Kılavuzuna bakın.

|                                                                      |  |                           |
|----------------------------------------------------------------------|--|---------------------------|
| <span>Dwuszytnowa konsola LCD USB HDMI DVI VGA Full HD CL3800</span> |  | <span>www.aten.com</span> |
|----------------------------------------------------------------------|--|---------------------------|

## B Instalacja

### Montaż na standardowym stoleza rack

- Zamocuj lewej i prawe wsporniki montażowe z tyłu szafy rack, montując cztery śruby w zatrzaskach w celu ich zabezpieczenia.
- Wiół CL3800, z pomocą drugiej osoby, wsuwając lewą i prawą boczną ramkę urządzenia do wsporników montażowych.
- Podczas gdy jedna osoba podtrzymuje CL3800, druga osoba musi zainstalować cztery śruby w przednich zatrzaskach, mocując w ten sposób moduł do przedniej części stojaka.

### Uwaga:

- Pozostawić przynajmniej 5,1 cm wolnej przestrzeni z boku dla prawidłowej wentylacji i przynajmniej 12,7 cm z tyłu dla przewodu zasilającego.
- Pobierz podręcznik użytkownika z naszej witryny internetowej, aby uzyskać szczegółowe instrukcje dotyczące opcjonalnego montażu w szafie (używane są 2 wsporniki L dostarczone w paczkie): www.aten.com

### (Opcjonalne) Montaż przedniego wspornika L

Aby zapewnić komfortowe korzystanie z konsoli i umożliwić przyjęcie prawidłowej postawy przy konsoli, zamontować przednie wsporniki L, które służą jako przedłużenie szafy,

|                                                                       |  |                           |
|-----------------------------------------------------------------------|--|---------------------------|
| <span>CL3800 Consolâ LCD Full HD cu douâ șine USB HDMI DVI VGA</span> |  | <span>www.aten.com</span> |
|-----------------------------------------------------------------------|--|---------------------------|

## B Instalare

### Montare în rack standard

- Atașați suporturile de montare stânga și dreapta la partea din spate a raftului, instalând patru șuruburi în file pentru a le fixa în poziție.
- Doău persoane introduc CL3800, prin glisarea barelor laterale stânga și dreapta în suporturile de montare.
- În timp ce o persoană susține greutătea CL3800, a doua persoană instalează patru șuruburi în filetele din față pentru a fixa modulul în partea din față a rack-ului.

### Notă:

- Lăsați cel puțin 5,1 cm de spațiu liber pe fiecare parte pentru o ventilație corespunzătoare și cel puțin 12,7 cm în spate pentru cablul de alimentare și cabluri.
- Descărcați manualul de utilizare de pe site-ul nostru pentru instrucțiuni detaliate privind montarea opțională pe raft (se utilizează 2 suporturi L furnizate în conținutul pachetului): www.aten.com

### (Opțional) Montare pe suport Front-L

Pentru a avea o poziție confortabilă și sigură, instalați suporturile frontale L care oferă o extensie în partea din față a rack-ului pentru a ajuta unitatea să alunece mai departe și

|                                                               |  |                           |
|---------------------------------------------------------------|--|---------------------------|
| <span>CL3800 デュアルスライドUSB HDMI DVI VGAフルHD LCDコンソールドロワー</span> |  | <span>www.aten.com</span> |
|---------------------------------------------------------------|--|---------------------------|

## B セットアップ

### 標準ラックマウント

- ラック背面に左右のマウントブラケットを取り付け、タブに4本のネジを入れ、所定位置に固定します。
- 左右のバーをマウントブラケットに入れ、2人がかりでCL3800を挿入してください。
- 1人がCL3800の重量を支え、もう1人がフロントタブに4本のネジを取り付け、ラック前面にモジュールを固定します。

### 注意：

- 適切な通気を確保するために、製品の両側に少なくとも5cm程度、ケーブルの取り回しのスペースを確保するために製品のリア側に少なくとも13cm程度の余裕を設けて設置してください。
- オプションのラックマウント（パッケージ内容に含まれる2 Lブラケットを使用）の詳細な説明については、弊社のWebサイトからユーザーマニュアルをダウンロードしてください。www.aten.com

### (オプション) 前部L型ブラケットマウント

前部L型ブラケットを取り付けると、ラック前面（手前）が伸長しユニットをさらにスライドして移動させ、LCD画面を傾けて、快適で安全な姿勢を保つことができます。フ

|                                                      |  |                           |
|------------------------------------------------------|--|---------------------------|
| <span>CL3800 雙滑軌 USB HDMI DVI VGA 全高清 LCD 控制端</span> |  | <span>www.aten.com</span> |
|------------------------------------------------------|--|---------------------------|

## B 설치

### 표준 랙 마운트

- 왼쪽과 오른쪽 장착 브라켓을 랙 뒷면에 부착하고, 탭에 나사 4개를 설치하여 고정 합니다.
- 두 사람이 CL3800 왼쪽과 오른쪽 사이드 바를 장착 브라켓에 끼워 넣습니다.
- 한 사람이 CL3800 무게를 지탱하는 동안, 다른 사람이 앞쪽 탭에 나사 4개를 설치 하여 모듈을 랙 앞부분에 고정합니다.

### 알림:

- 적절한 통풍을 위해 적어도 양 옆으로 5.1cm의 공간을 확보하고, 전원 코드와 케이블 경로를 위해 후면에는 12.7cm의 공간을 확보합니다.
- 랙 마운팅(선택 사항)에 관한 상세한 지침을 보려면 당사 웹사이트에서 사용자 설명서를 다운로드하십시오。(따라서 콘텐츠에 포함된 2개의 L형 브라켓이 사용됨): www.aten.com

### (선택 사항) 전면 L 브라켓 마운트

편안하고 안전한 자세를 유지하려면 전면 L 브라켓을 설치합니다. 이 브라켓은 랙 앞 부분에 확장을 제공하여 유닛이 더 멀리 나오게 하여 LCD 화면을 더 기울일 수 있도록

도움줍니다. 전면 L 브라켓을 장착하는 방법에 대한 자세한 내용은 전면 L 브라켓/확장 키트 설치 가이드를 참조하십시오.

|                                                                          |  |                           |
|--------------------------------------------------------------------------|--|---------------------------|
| <span>Consola LCD Full HD USB HDMI DVI VGA de carril duplo CL3800</span> |  | <span>www.aten.com</span> |
|--------------------------------------------------------------------------|--|---------------------------|

## B Підключення пристрою

- Підключіть кабель KVM до секції ЦП CL3800.
- Підключіть інший кінець кабелю KVM до комп'ютера або KVM-перемикача.
- В разі встановлення зовнішньої консолі підключіть клавіатуру, монітор, мишу та динамік (мікрофон не підтримується) до відповідних портів на секції консолі CL3800.
- Примітка: Одночасно може відображатися тільки один відеосигнал (HDMI, DVI-D або VGA).

- Підключіть шнур живлення CL3800 та вставте його у джерело живлення.
- Шнуром заземлення підключіть клеу заземлення на перемикачі до приданого заземленого предмету.
- Увімкніть перемикач живлення CL3800.
- Увімкніть комп'ютер.

|                                                                          |  |                           |
|--------------------------------------------------------------------------|--|---------------------------|
| <span>Consola LCD Full HD USB HDMI DVI VGA de carril duplo CL3800</span> |  | <span>www.aten.com</span> |
|--------------------------------------------------------------------------|--|---------------------------|

mais para fora, permitindo-lhe assim inclinar mais o ecrã LCD. Para obter mais informações sobre como montar os suportes em L frontais, consulte o Guia de Instalação do Suporte em L frontal / Kit de Extensão.

### Ligar o dispositivo

- Ligue o cabo KVM à secção CPU do CL3800.
- Ligue a outra extremidade do seu cabo KVM a um computador ou comutador KVM.
- Se está a instalar uma consola externa, ligue o teclado, monitor, rato e colunas (microfone não suportado) nas portas respectivas na secção de consola do CL3800.
- Nota:** Só pode ser apresentado um sinal de vídeo (HDMI, DVI-D, ou VGA) de cada vez.
- Ligue o cabo de alimentação do CL3800 a uma fonte de alimentação.
- Utilize um cabo de ligação à terra para ligar o terminal de ligação à terra do CL3800 a um objeto corretamente ligado à terra.
- Ligue o botão Power do CL3800.
- Ligue o computador.

|                                                                  |  |                           |
|------------------------------------------------------------------|--|---------------------------|
| <span>CL3800 Çift Ray USB HDMI DVI VGA Tam HD LCD Konsolu</span> |  | <span>www.aten.com</span> |
|------------------------------------------------------------------|--|---------------------------|

### Cihazı Bağlama

- KVM kablounuz CL3800'ün CPU bölümüne takın.
- KVM kablounuzun diğer ucunu, bir bilgisayara veya KVM switch'e takın.
- Bir harici konsol kurulumu yapıyorsanız, klavyenizi, fareni ve hoparlörlerinizi (mikrofon desteklenmez) CL3800'ün Konsol Bölümündeki ilgili bağlantı noktalarına takın.
- Not: Aynı anda sadece bir video sinyali (HDMI, DVI-D veya VGA) görüntülenebilir.
- CL3800'ün güç kordonunu bir duvar prizine takın.
- Yeterli havalandırma terminali uygun şekilde topraklanmış bir nesneye bağlamak için topraklama kablosunu kullanın.
- CL3800'ün Güç Anahtarını açın.
- Bilgisayarın gücünü açın.

|                                                                      |  |                           |
|----------------------------------------------------------------------|--|---------------------------|
| <span>Dwuszytnowa konsola LCD USB HDMI DVI VGA Full HD CL3800</span> |  | <span>www.aten.com</span> |
|----------------------------------------------------------------------|--|---------------------------|

|                                                                  |  |                           |
|------------------------------------------------------------------|--|---------------------------|
| <span>CL3800 Çift Ray USB HDMI DVI VGA Tam HD LCD Konsolu</span> |  | <span>www.aten.com</span> |
|------------------------------------------------------------------|--|---------------------------|

|                                                                      |  |                           |
|----------------------------------------------------------------------|--|---------------------------|
| <span>Dwuszytnowa konsola LCD USB HDMI DVI VGA Full HD CL3800</span> |  | <span>www.aten.com</span> |
|----------------------------------------------------------------------|--|---------------------------|

|                                                                       |  |                           |
|-----------------------------------------------------------------------|--|---------------------------|
| <span>CL3800 Consolâ LCD Full HD cu douâ șine USB HDMI DVI VGA</span> |  | <span>www.aten.com</span> |
|-----------------------------------------------------------------------|--|---------------------------|

|                                                                      |  |                           |
|----------------------------------------------------------------------|--|---------------------------|
| <span>Dwuszytnowa konsola LCD USB HDMI DVI VGA Full HD CL3800</span> |  | <span>www.aten.com</span> |
|----------------------------------------------------------------------|--|---------------------------|

|                                                                       |  |                           |
|-----------------------------------------------------------------------|--|---------------------------|
| <span>CL3800 Consolâ LCD Full HD cu douâ șine USB HDMI DVI VGA</span> |  | <span>www.aten.com</span> |
|-----------------------------------------------------------------------|--|---------------------------|

|                                                                      |  |                           |
|----------------------------------------------------------------------|--|---------------------------|
| <span>Dwuszytnowa konsola LCD USB HDMI DVI VGA Full HD CL3800</span> |  | <span>www.aten.com</span> |
|----------------------------------------------------------------------|--|---------------------------|

|                                                                       |  |                           |
|-----------------------------------------------------------------------|--|---------------------------|
| <span>CL3800 Consolâ LCD Full HD cu douâ șine USB HDMI DVI VGA</span> |  | <span>www.aten.com</span> |
|-----------------------------------------------------------------------|--|---------------------------|

|                                                                      |  |                           |
|----------------------------------------------------------------------|--|---------------------------|
| <span>Dwuszytnowa konsola LCD USB HDMI DVI VGA Full HD CL3800</span> |  | <span>www.aten.com</span> |
|----------------------------------------------------------------------|--|---------------------------|

|                                                                       |  |                           |
|-----------------------------------------------------------------------|--|---------------------------|
| <span>CL3800 Consolâ LCD Full HD cu douâ șine USB HDMI DVI VGA</span> |  | <span>www.aten.com</span> |
|-----------------------------------------------------------------------|--|---------------------------|

|                                                                      |  |                           |
|----------------------------------------------------------------------|--|---------------------------|
| <span>Dwuszytnowa konsola LCD USB HDMI DVI VGA Full HD CL3800</span> |  | <span>www.aten.com</span> |
|----------------------------------------------------------------------|--|---------------------------|

|                                                                       |  |                           |
|-----------------------------------------------------------------------|--|---------------------------|
| <span>CL3800 Consolâ LCD Full HD cu douâ șine USB HDMI DVI VGA</span> |  | <span>www.aten.com</span> |
|-----------------------------------------------------------------------|--|---------------------------|

|                                                                      |  |                           |
|----------------------------------------------------------------------|--|---------------------------|
| <span>Dwuszytnowa konsola LCD USB HDMI DVI VGA Full HD CL3800</span> |  | <span>www.aten.com</span> |
|----------------------------------------------------------------------|--|---------------------------|

|                                                                       |  |                           |
|-----------------------------------------------------------------------|--|---------------------------|
| <span>CL3800 Consolâ LCD Full HD cu douâ șine USB HDMI DVI VGA</span> |  | <span>www.aten.com</span> |
|-----------------------------------------------------------------------|--|---------------------------|

|                                                                      |  |                           |
|----------------------------------------------------------------------|--|---------------------------|
| <span>Dwuszytnowa konsola LCD USB HDMI DVI VGA Full HD CL3800</span> |  | <span>www.aten.com</span> |
|----------------------------------------------------------------------|--|---------------------------|

|                                                                       |  |                           |
|-----------------------------------------------------------------------|--|---------------------------|
| <span>CL3800 Consolâ LCD Full HD cu douâ șine USB HDMI DVI VGA</span> |  | <span>www.aten.com</span> |
|-----------------------------------------------------------------------|--|---------------------------|

|                                                                      |  |                           |
|----------------------------------------------------------------------|--|---------------------------|
| <span>Dwuszytnowa konsola LCD USB HDMI DVI VGA Full HD CL3800</span> |  | <span>www.aten.com</span> |
|----------------------------------------------------------------------|--|---------------------------|

|                                                                       |  |                           |
|-----------------------------------------------------------------------|--|---------------------------|
| <span>CL3800 Consolâ LCD Full HD cu douâ șine USB HDMI DVI VGA</span> |  | <span>www.aten.com</span> |
|-----------------------------------------------------------------------|--|---------------------------|

|                                                                      |  |                           |
|----------------------------------------------------------------------|--|---------------------------|
| <span>Dwuszytnowa konsola LCD USB HDMI DVI VGA Full HD CL3800</span> |  | <span>www.aten.com</span> |
|----------------------------------------------------------------------|--|---------------------------|

|                                                                       |  |                           |
|-----------------------------------------------------------------------|--|---------------------------|
| <span>CL3800 Consolâ LCD Full HD cu douâ șine USB HDMI DVI VGA</span> |  | <span>www.aten.com</span> |
|-----------------------------------------------------------------------|--|---------------------------|

|                                                                      |  |                           |
|----------------------------------------------------------------------|--|---------------------------|
| <span>Dwuszytnowa konsola LCD USB HDMI DVI VGA Full HD CL3800</span> |  | <span>www.aten.com</span> |
|----------------------------------------------------------------------|--|---------------------------|

|                                                                       |  |                           |
|-----------------------------------------------------------------------|--|---------------------------|
| <span>CL3800 Consolâ LCD Full HD cu douâ șine USB HDMI DVI VGA</span> |  | <span>www.aten.com</span> |
|-----------------------------------------------------------------------|--|---------------------------|

|                                                                    |
|--------------------------------------------------------------------|
| <span>Dwuszytnowa konsola LCD USB HDMI DVI VGA Full HD CL38</span> |
|--------------------------------------------------------------------|