

LCD モニターアーム

付属品チェックリスト

- 01 VESAネジ (M4-10mm) X8
- 02 ネジ X4
- 03 ケーブルフック X1
- 04 ケーブルタイ X3
- 05 スパナ X1

アーム可動範囲

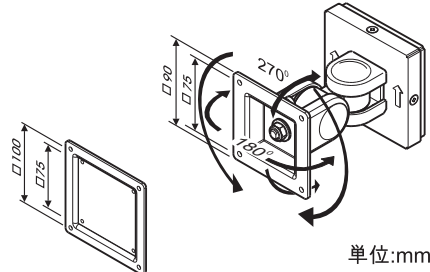

組立てガイド

a.

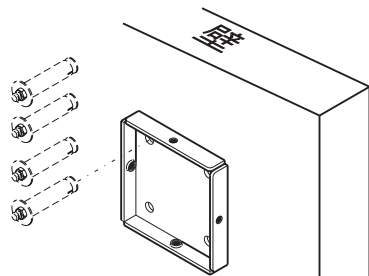

壁面にボルト・ネジで固定してください。壁面に取り付けるボルト・ネジは付属されていません。壁の状態に合わせてご準備ください。

b.

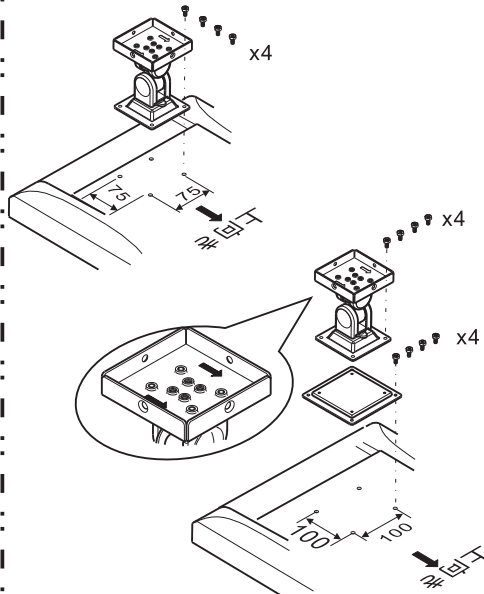

組立てる前に部品の方向が正しいかを確認ください。

c.

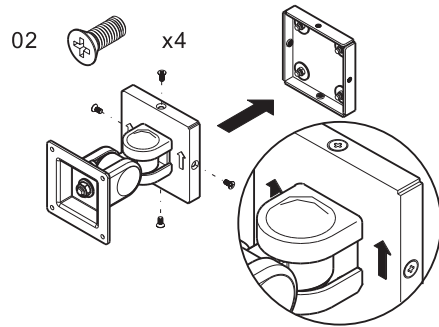

組立てる前に部品の方向が正しいかを確認ください。

d.

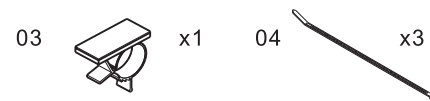

ケーブルフックとケーブルタイを使用してケーブルを収納してください。

関節調整

モニターをアームに取り付けた際、モニターの重さによってジョイント部の調整が必要になります。それにより、容易に動かすことが可能となります。ご希望の固さに調整できます。(下記の図参照)

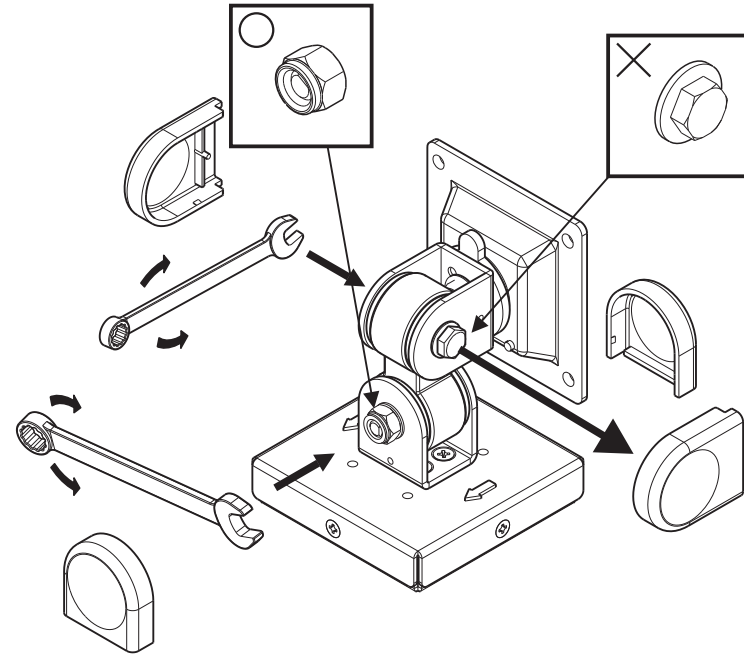

- a. プラスチックカバーを外します。
- b. 付属品のスパナでナットの締め具合を調整します。
- c. 片手でモニターを支えて、ナットの締まりを調整します。
 - ・ 右回り：荷重を大きくします。
 - ・ 左回り：荷重を小さくします。
- d. ご希望の固さに調整できましたら、プラスチックカバーを戻します。

注意：

- ・ 調整中はモニターを支えてください。
- ・ 調整はナット側で行います。ボルト側は回さないでください。
- ・ 商品を解体しないでください。

- ・ VESA規格に準拠した75*75mmと100*100mmの取り付けが可能です。
- ・ 組立ての間違いを避けるために、組立てガイドをチェックしてから行ってください。
- ・ 耐荷重は～14キログラムです。
- ・ 商品には細かな部品がありますので、お子様の手の届く場所での組立て
- ・ 設置後の構成などは行わないようお願いします。
- ・ アーム稼動中に指を関節の間に入れないでください。
- ・ 強度の弱い壁に取り付ける場合、必ず補強をしてください。
- ・ 取付不備による損害・損傷は当社では責任を負いません。

LA-37L

20110628 (J-C)